

GRUPE ASPIRANT, 72 CM, INOX
 EAN13: 8017709226183

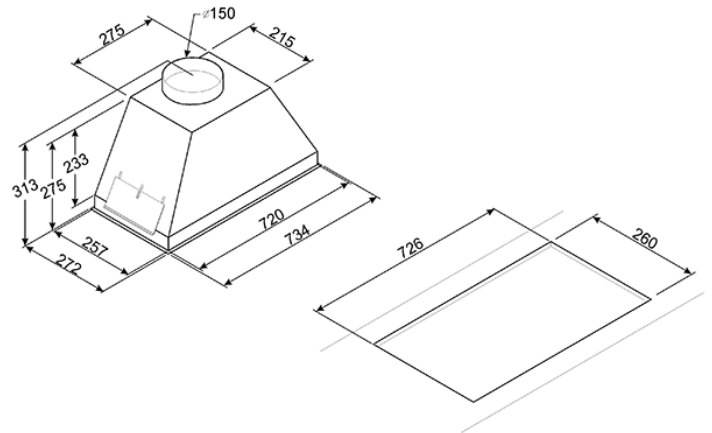

- Intégrable • Commandes électroniques • Lampe à LED • Eclairage 2 lampes à LED (1 W) • Arrêt automatique • 1 filtre inox anti-graisses
- Diamètre de sortie Ø 150 mm • Capacité d'aspiration à l'air libre (P0): 750 m³/h • Puissance du moteur: 235 W •

Vitesse	I	II	III	INT.
Capacité d'aspiration IEC 61591 [m ³ /h]:	280	367	480	700
Niveau sonore dB(A) IEC 60704-2-13:	48	55	61	68

FONCTIONS

