

**Serie | 4, hotte télescopique, 60 cm,
Argent métallisé
DFS067A51**

A



Données techniques

Typologie : Pull-out
Certificats de conformité : CE, VDE
Longueur du cordon électrique : 175 cm
Taille de la niche d'encastrement : 385mm x 524.0mm x 290mm mm
Ecart min. par rapp. foyer él. : 430 mm
Ecart min. par rapp. foyer gaz : 650 mm
Poids net : 11,109 kg
Type de commandes : Electronique
Nombre de vitesses : 3 vitesses + 1 intensif
Débit maximum d'aspiration d'air en évacuation : 399 m³/h
Débit de l'aspiration en Recyclage d'air position turbo : 628 m³/h
Débit maximum d'aspiration en recyclage d'air : 358 m³/h
Débit Aspiration d'air en évacuation position turbo : 728 m³/h
Nombre de lampes : 2
Niveau sonore : 53 dB
Diamètre du réducteur d'évacuation d'air : 120 / 150 mm
Matériau du filtre à graisses : Inox résistant au lave-vaisselle
Code EAN : 4242005232055
Puissance de raccordement : 144 W
Intensité : 10 A
Tension : 220-240 V
Fréquence : 50; 60 Hz
Type de prise : Fiche cont.terre/Gard.fil ter.
Type de montage : Encastrable

Accessoires en option

DSZ4561 : FILTRE A CHARBON ACTIF
DSZ4565 : KIT DE RECYCLAGE
DSZ4660 : CADRE D'ABAISSMENT
DSZ4682 : BANDEAU DE FINITION BLANC
DSZ4686 : BANDEAU DE FINITION NOIR
DWZ0IT0P0 : Filtre à charbon régénérable (remplc.)
DWZ1IT1D1 : Kit de recyclage régénérable
DWZ1IX1B6 : FILTRE A CHARBON CLEANAIR PLUS
DWZ1IX1C6 : MODULE DE RECYCLAGE CLEANAIR PLUS



4 242005 232055

Serie | 4, hotte télescopique, 60 cm, Argent métallisé

DFS067A51

Informations générales

- Classe d'efficacité énergétique: A*
- Consommation énergétique moyenne: 37.9 kWh/an*
- Classe d'efficacité ventilateur: B*
- Classe d'efficacité éclairage: A*
- Classe d'efficacité filtre à graisse: B*
- Niveau de bruit en fonctionnement normal: 53 dB*

Fonctionnement/puissance

- Hotte télescopique: encastrable dans une armoire suspendue de 60 cm
- Fonctionnement en évacuation d'air ou en mode recyclage
- Pour le fonctionnement en mode recyclage, il est nécessaire d'adapter la hotte moyennant un set de démarrage ou un module cleanAir (accessoire en option)
- Extraction d'air DIN/EN 61591: fonctionnement normal: 399 m³/h position intensive: 728 m³/h
- EcoSilence Drive - Technologie BLDC efficace

Confort

- 4 puissances dont une position intensive
- Position intensive avec retour automatique après 6 minutes
- Commande électronique avec boutons tactiles, affichage LED
- Arrêt différé (10 minutes)
- Niveau sonore selon les normes EN 60704-3 et EN 60704-2-13 en évacuation et fonctionnement normal: 53 dB(A) re 1 pW
- Mise en route automatique grâce à l'interrupteur ou en tirant sur la partie télescopique.
- 2 filtre(s) métallique(s), lavable(s) au lave-vaisselle
- Cache filtre design en inox
- 2 x 1,5 W module LED
- Température de couleur: 3500 K
- Élément télescopique facile à monter

Informations installation

- Dimensions appareil (HxLxP): 426 x 598 x 290 mm
- Dimensions d'encastrement (HxLxP): 385 x 524 x 290 mm
- Diamètre d'évacuation recommandé Ø 150 mm (Ø 120 mm livré avec l'appareil)
- avec clapet anti retour

*Conformément au règlement délégué européen No 65/2014

Serie | 4, hotte télescopique, 60 cm, Argent métallisé
DFS067A51

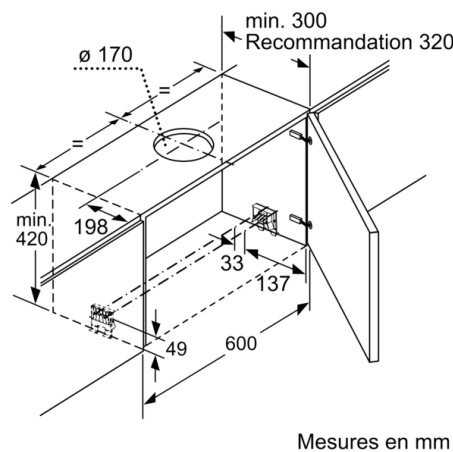
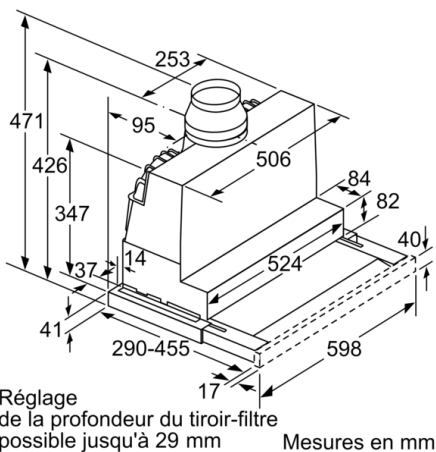
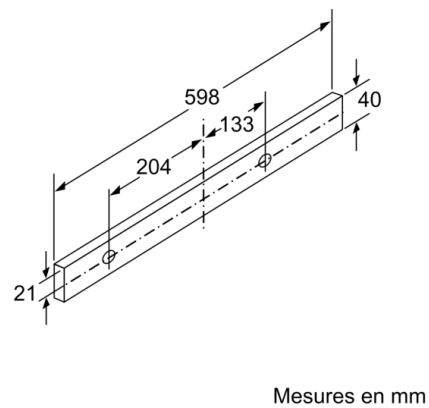
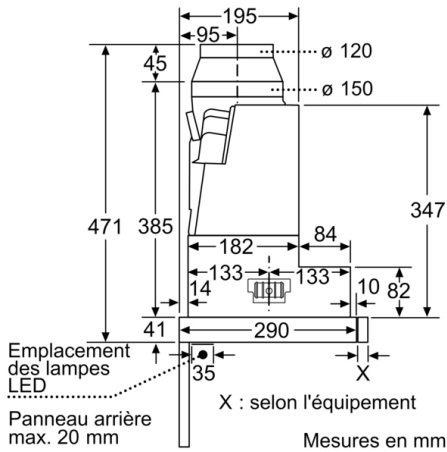
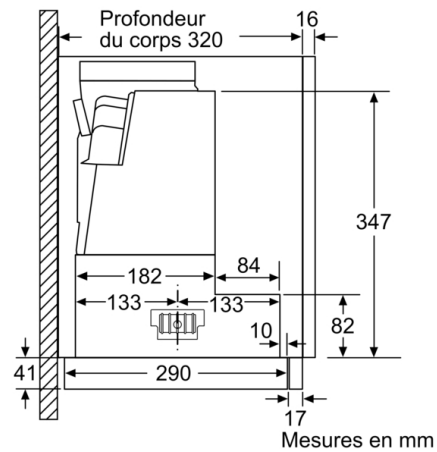
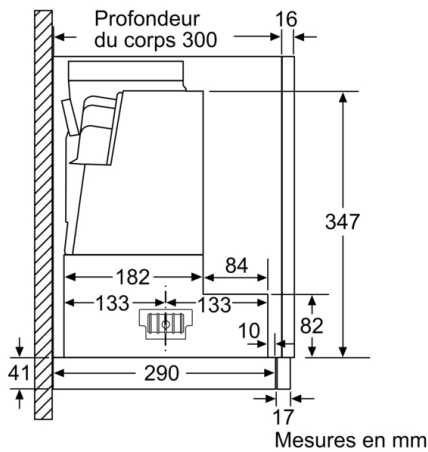

**Serie | 4, hotte télescopique, 60 cm, Argent
métallisé
DFS067A51**

